

1

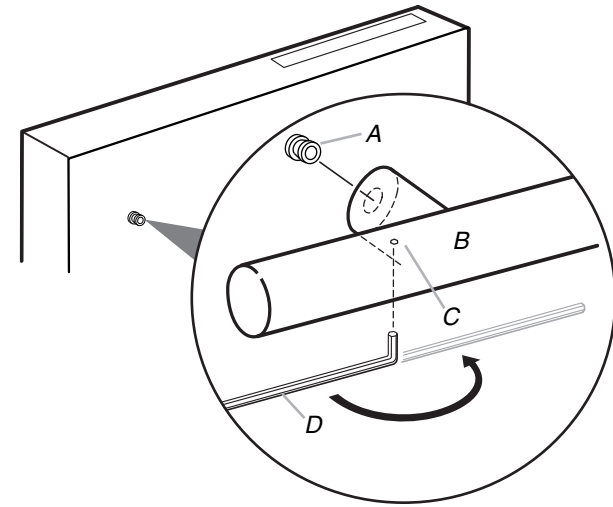

2

A. Mounting stud  
Perno de montaje  
Goujon de montage

B. Door handle  
Manija de la puerta  
Poignée de porte

C. Setscrew (inside handle standoff)  
Tornillo opresor (en el interior del soporte de la manija)  
Vis de blocage (à l'intérieur du pied de la poignée)

D. Hex key  
Llave hexagonal en L  
Clé à tête hexagonale

## JENN-AIR®

## HANDLE INSTALLATION

Once the undercounter appliance has been completely installed, follow these instructions to replace the factory-installed handle with the handle in this kit.

### Parts and Tools Included:

- Handle
- Hex key
- Extra setscrew

### Replace Handle

#### NOTES:

- To avoid scratching the door, place a soft cloth against the door while removing the factory-installed handle and installing the alternative handle.
  - Save the hex key and all instructions.
1. Remove the hex key from the hardware bag.

2. While holding the handle, insert the short end of the hex key into a hole in the underside of the handle. Using a right-to-left motion, loosen the setscrew. ①
3. Repeat steps 1 and 2 to loosen the second setscrew. Pull the handle away from the door.
4. With the setscrews facing down, place the new handle on the mounting studs so that the base of the handle is flush against the front panel.
5. Insert the short end of the hex key into the handle to engage the setscrew. Using a left-to-right motion tighten the setscrew. ②
6. Repeat steps 3 and 4 to fasten the second setscrew. When the screws feel tight, tighten them an additional quarter-turn.

Cuando el electrodoméstico empotrado debajo del mostrador se ha instalado, siga estas instrucciones para reemplazar la manija instalada de fábrica con la manija de este juego.

### Piezas y herramientas incluidas:

- Manija
- Llave hexagonal en L
- Tornillo opresor adicional

### Reemplazo de manija

#### NOTAS:

- Para evitar rayar la puerta, coloque un paño suave contra la puerta mientras quita la manija instalada de fábrica e instala la manija alternativa.
  - Guarde la llave hexagonal y todas las instrucciones.
1. Quite la llave hexagonal en L de la bolsa con herramientas.

2. Mientras sostiene la manija, inserte el extremo corto de la llave hexagonal dentro del orificio en la parte inferior de la manija. Con movimientos de derecha a izquierda, afloje el tornillo opresor. ❶
3. Repita los pasos 1 y 2 para aflojar el segundo tornillo opresor. Jale la manija para quitarla de la puerta.
4. Con los tornillos opresores mirando hacia abajo, coloque la nueva manija sobre los pernos de montaje de manera que la base de la manija quede alineada con el panel frontal.
5. Inserte el extremo corto de la llave hexagonal en la manija para encajar el tornillo opresor. Con movimientos de izquierda a derecha, ajuste dicho tornillo opresor. ❷
6. Repita los pasos 3 y 4 para sujetar el segundo tornillo opresor. Cuando los tornillos se sientan ajustados, apriételes un cuarto de giro adicional.

Après l'achèvement de l'installation de l'appareil sous un plan de travail, exécuter les présentes instructions pour le remplacement de la poignée d'origine par la poignée fournis dans cet ensemble.

### Pièces et outils fournis :

- Poignée
- Clé à tête hexagonale
- Vis de blocage supplémentaire

### Remplacement de la poignée

#### REMARQUES :

- Pour éviter d'érafler la surface de la porte, placer un linge doux contre la porte lors des opérations de dépose de la poignée d'origine et d'installation de la nouvelle poignée.
  - Conserver la clé à tête hexagonale et toutes les instructions.
1. Retirer la clé à tête hexagonale du sachet de matériel.

2. Tout en maintenant la poignée, introduire la branche courte de la clé à tête hexagonale dans le trou situé dans la face inférieure de la poignée. Faire pivoter la poignée de droite à gauche pour desserrer la vis de blocage. ❶
3. Répéter les étapes 1 et 2 pour desserrer la deuxième vis de blocage. Tirer sur la poignée pour la dégager de la poignée de la porte.
4. Avec les vis de blocage orientées vers le bas, engager la nouvelle poignée sur les pitons de montage de façon à ce que la base de la poignée soit en affleurement contre le panneau avant.
5. Insérer la branche courte de la clé à tête hexagonale dans la poignée pour lui faire prendre prise sur la vis de blocage. Faire pivoter la poignée de gauche à droite pour serrer la vis de blocage. ❷
6. Répéter les étapes 3 et 4 pour serrer la deuxième vis de blocage. Lorsque les vis semblent serrées, les serrer d'un quart de tour supplémentaire.