

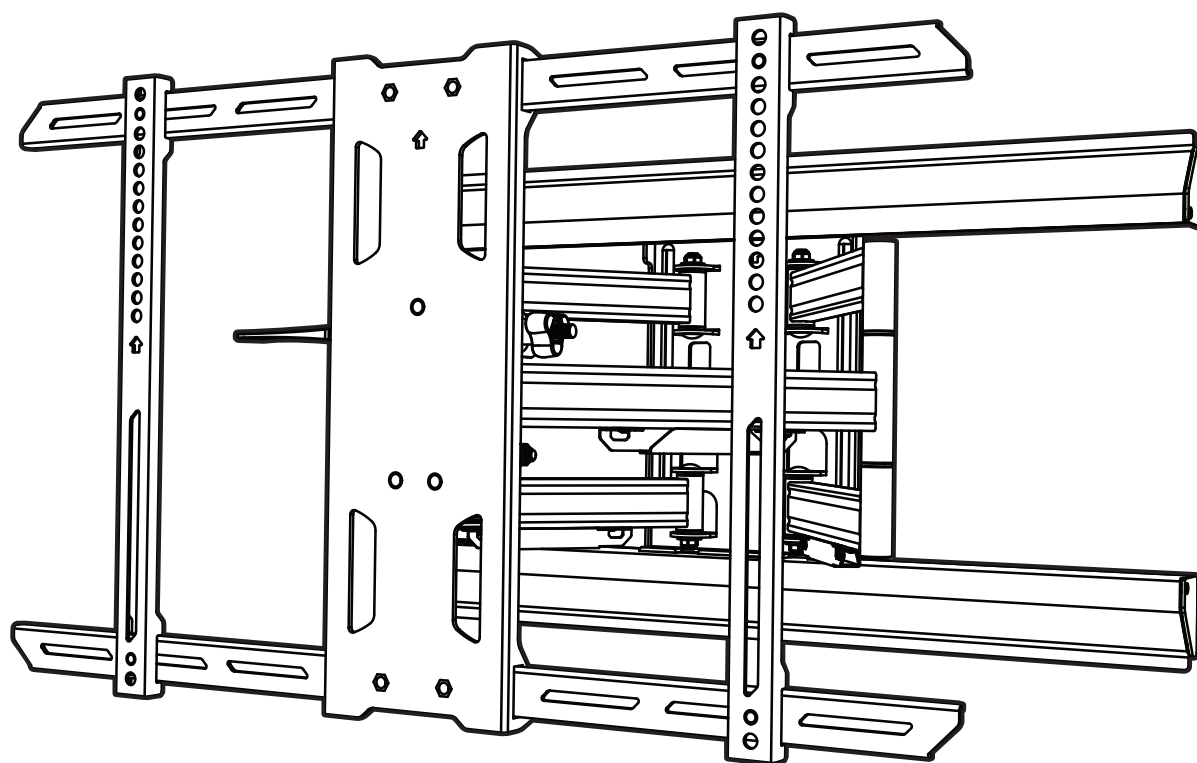

User Manual
Manuel de l'utilisateur
Manual del Usuario
PMX680

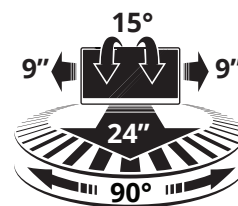

FULL MOTION FLAT PANEL TV MOUNT
SUPPORT ARTICULÉ POUR TV D'ÉCRAN PLAT
MONTAJE ARTICULADO PARA TV DE PANTALLA PLANA

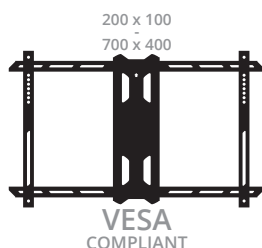
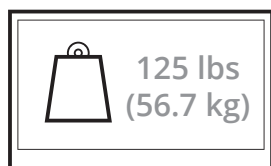

Supporting your digital lifestyle™
Supportant votre mode de vie digital™
Apoyo a su estilo de vida digital™

English

Thank you for choosing a Kanto Living full motion wall mount. The PMX680 is designed to mount flat panel televisions weighing up to 125 lbs (56.7 kg), extend 24" from your wall, sit less than 2.5" from the wall when fully compressed, pan left and right up to 90° (depending on TV size), and tilt your TV +12° / -3°. You can also adjust the horizontal level $\pm 3^\circ$. You can also offset the arm assembly left or right by 9" (22.9 cm).

Read these instructions fully before installation of this mount. If you do not understand these directions, or have any doubts about the safety of the installation, please consult a qualified installation contractor to install this mount. Make sure there are no defective or missing parts. Do not use defective parts. If there is hardware missing, or if you are uncertain whether the part is defective call Kanto directly at 1-888-848-2643 or email support@kantoliving.com. Kanto cannot be liable for property damage or injury caused by incorrect mounting, incorrect assembly, lifting or incorrect use of this product.

This product should not be mounted on steel stud walls or cinder block walls. Consult a qualified installation contractor if you are unsure about the type of wall you may have.



CAUTION

The maximum loading weight is 125 lbs (56.7 kg). This wall mount is intended for use only with the maximum weights indicated. Use with products heavier than the maximum weights indicated may result in instability causing possible injury.

Français

Merci d'avoir choisi un support articulé pour téléviseur d'écran plat de Kanto. Le PMX680 est conçu pour monter des téléviseurs à écran plat pesant jusqu'à 125 lbs (56.7 kg), s'étendre près de 24" à partir de votre mur, reposer à moins de 2.5" du mur lorsqu'il est complètement compressé, pivoter gauche et droite jusqu'à 90° (selon la taille de votre téléviseur), et incliner votre téléviseur +12°/-3°. Vous pouvez également régler le niveau horizontal $\pm 3^\circ$. Vous pouvez également compenser l'ensemble du bras gauche ou à droite de 9" (22.9cm).

Lisez ces instructions avant d'installer le support mural. Si vous ne comprenez pas ces instructions ou vous avez des doutes quant à la sécurité de l'installation, s'il vous plaît consultez un installateur qualifié pour installer ce support. Assurez-vous qu'il n'y a pas de pièces défectueuses ou manquantes. N'utilisez pas les pièces défectueuses. Si il manque du matériel, ou si vous n'êtes pas certain si la partie est défectueux, appelez Kanto directement au 1-888-848-2643 ou par courriel à support@kantoliving.com. Kanto ne peut pas être responsable pour des dommages matériels ou des blessures causés par un montage, assemblage, manipulation ou utilisation incorrecte de ce produit.

Ce produit ne doit pas être monté sur les murs à ossature d'acier ou des murs en blocs de béton. Consultez un installateur qualifié si vous n'êtes pas sûr du type de mur que vous pourriez avoir.



ATTENTION

Le poids de chargement maximale est de 125 lbs (56.7 kg). Ce support mural est conçu pour être utilisé uniquement avec les poids maximaux indiqués. Utilisation avec les produits plus lourds que les poids maximaux indiqués peut causer une instabilité et des blessures.

Español

Gracias por haber elegido el montaje de pared Kanto con movimiento total. El PMX680 está diseñado para montar televisores de pantalla plana con un peso de hasta 125 libras (56.7 kg), alcanza una extensión de 24" de la pared, se sienta a menos de 2,5" de la pared cuando se retrae completamente, permite desplazarse hacia la izquierda y derecha hasta 90° (dependiendo del tamaño de la TV), e inclinar su televisor +12° / -3°. Podrá también ajustar el nivel horizontal $\pm 3^\circ$. También puede ajustar los brazos de montaje hasta 22.9cm (9") hacia la izquierda o hacia la derecha.

Lea completamente estas instrucciones antes de instalar este montaje. Si no entendiera alguna de ellas, o tuviera dudas sobre la seguridad de la instalación, por favor, consulte a un contratista de instalaciones cualificado para que se encargue de la instalación de este montaje. Asegúrese de que no falta ninguna de las partes y de que estas no presentan defectos. Si no estuviera seguro de si una parte fuera defectuosa, llame a Kanto directamente al 1-888-848-2643 o support@kantoliving.com. Kanto no se hace responsable de los daños materiales o lesiones provocadas por un montaje o alzado incorrecto o un uso inadecuado del producto.

Este producto no deberá montarse en paredes con travesaños de acero o paredes de bloques de hormigón. Consulte a un contratista de



PRECAUCIÓN

El peso máximo de carga es de 56.7 kg (125 lbs). Este montaje de pared ha sido pensado únicamente para instalaciones que no excedan el peso máximo indicado. Si el peso del producto excediera el especificado, podría dar como resultado una instalación inestable, lo que podría causar lesiones.



See installation video online at:
Regarder la video d'installation en ligne à:
Vea el vídeo de instalación online en:
www.kantoliving.com

Supplied Parts and Hardware / Matériel et les pièces fournies Partes suministradas y materiales

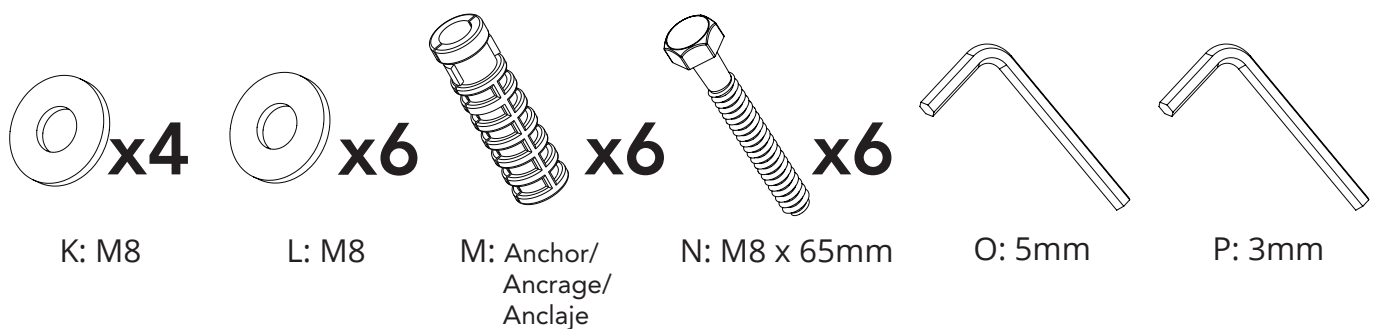
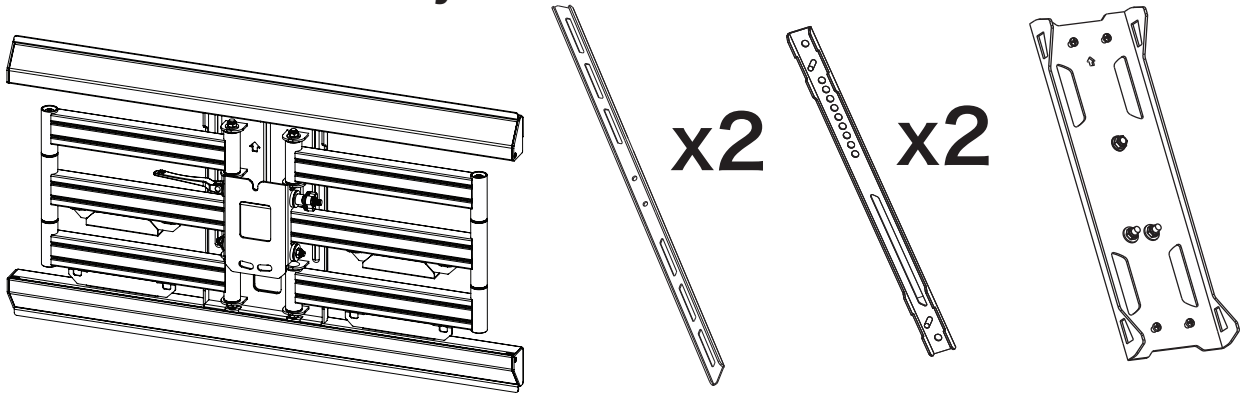

Required Tools/ Outils Nécessaires/ Herramientas Necesarias:

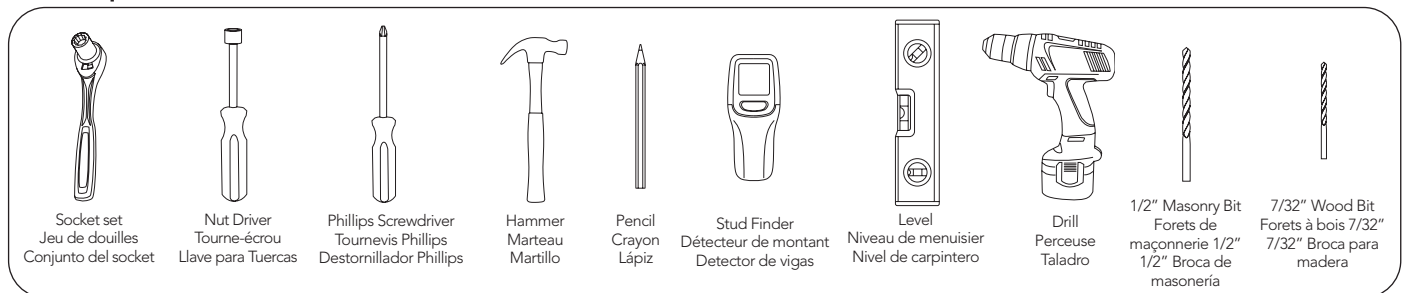

1.



Choose one size of screw that fits your TV.
Choisissez une taille de vis qui correspond à votre téléviseur.
Elija un tamaño de tornillo que se adapte a su televisor.

1.1 A-F

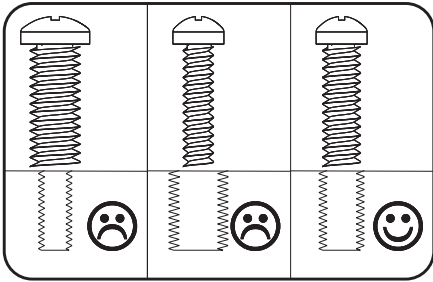

1.2 G-I* + J/K

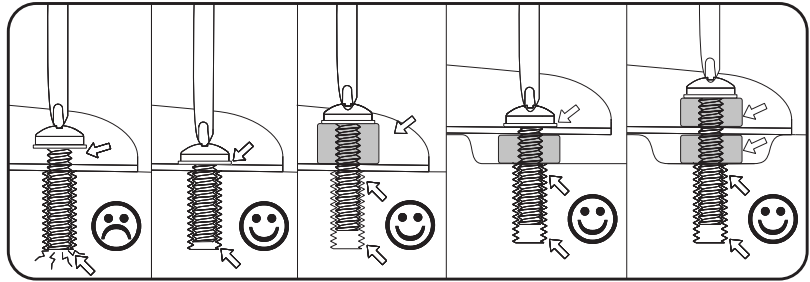

1.3

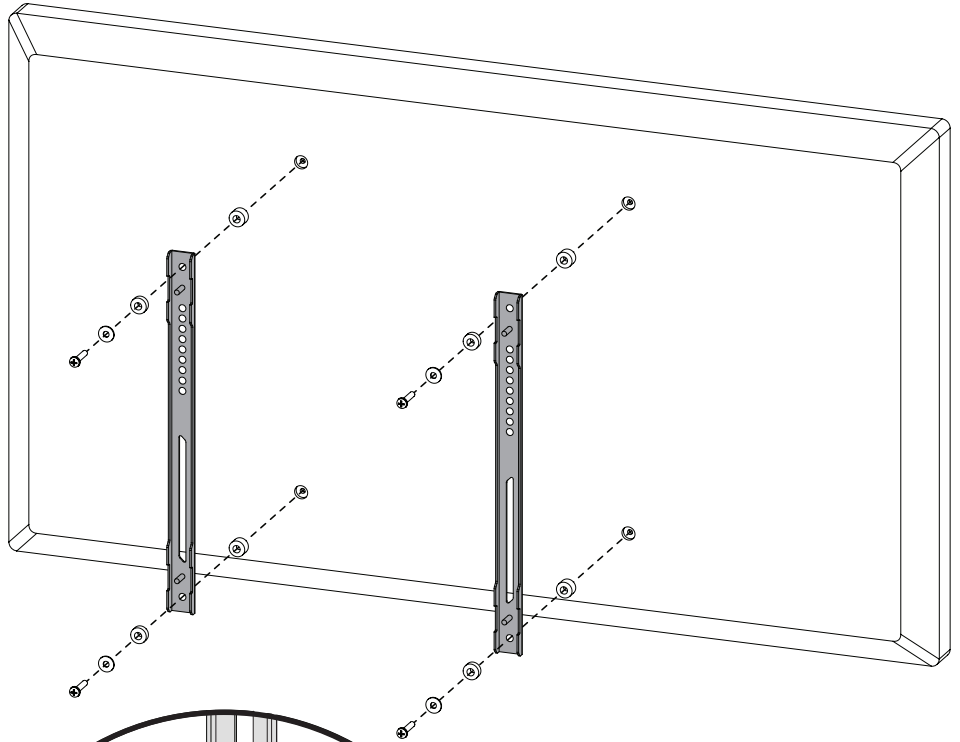
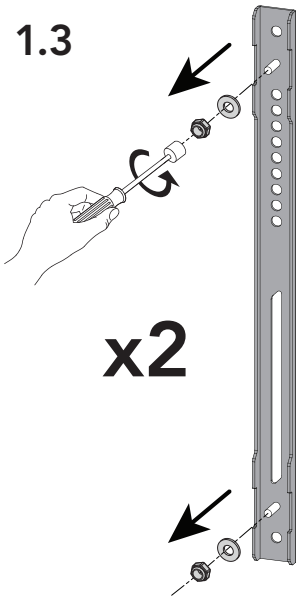

1.4

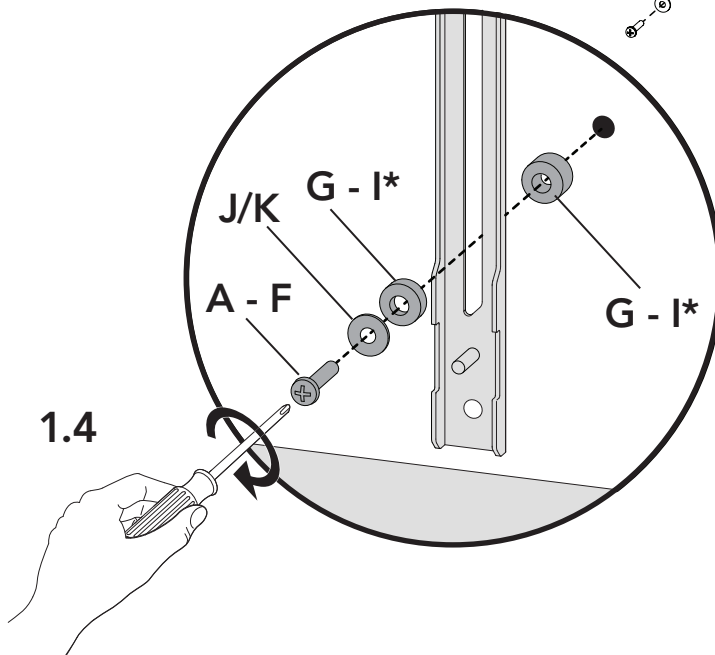

WARNING/ AVERTISSEMENT/ PRECAUCIÓN

Do not lay the TV face down on its front. Use a wall or TV stand.

Ne posez pas la téléviseur sur son front. Utilisez un mur ou un support de téléviseur.

No deje el televisor posado sobre su cara de cristal. Utilice un soporte de pared o de TV.

*Optional/ Optionnel/ Optionnel

2.

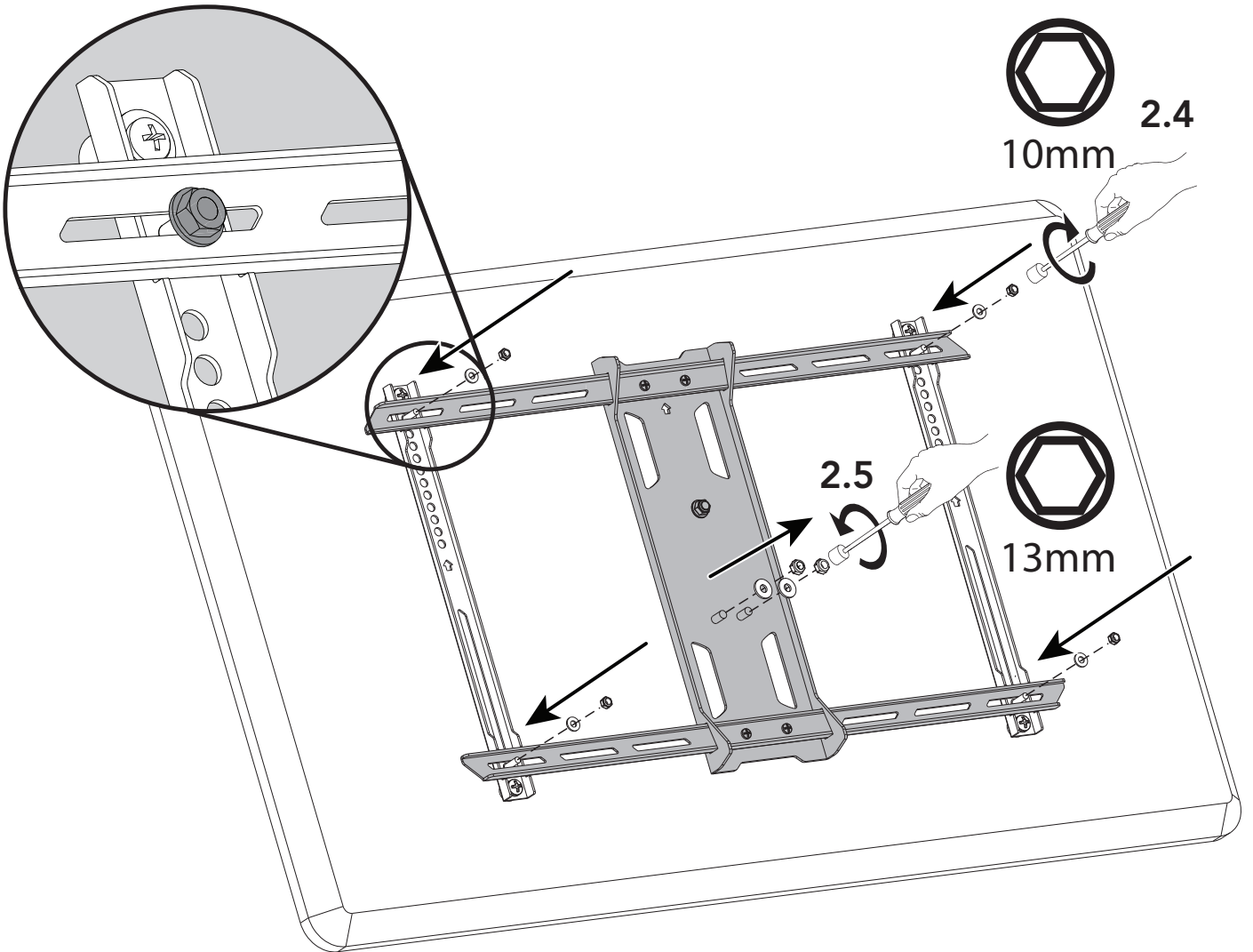
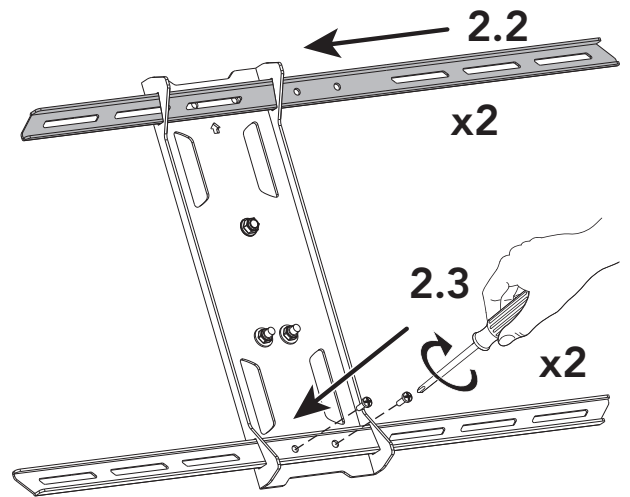
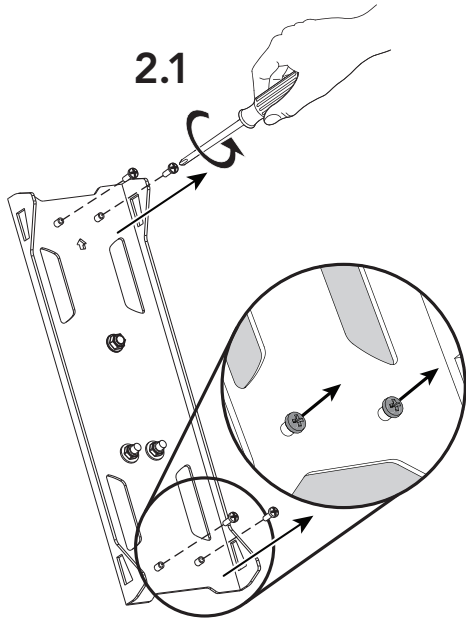

3.

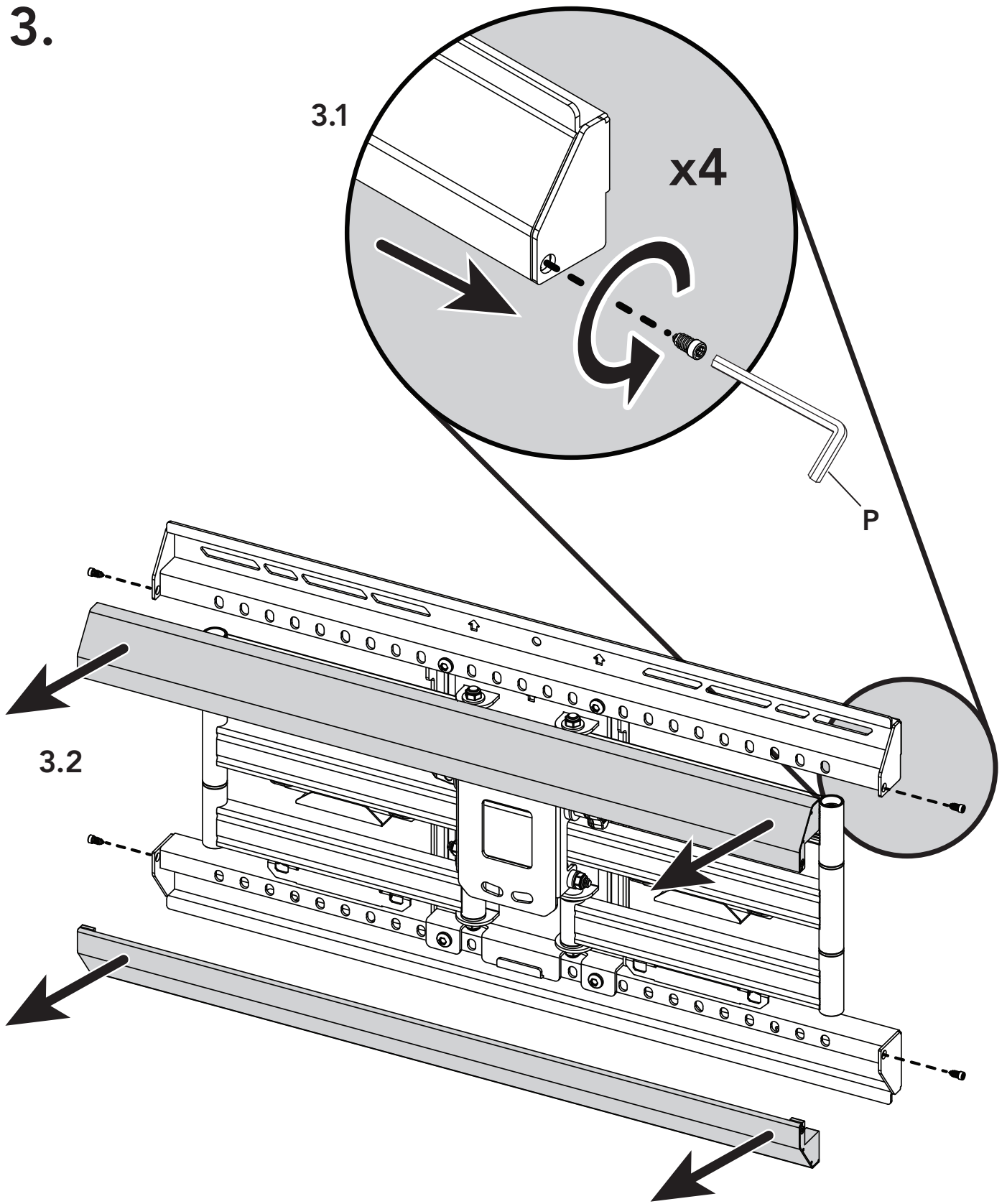

4.

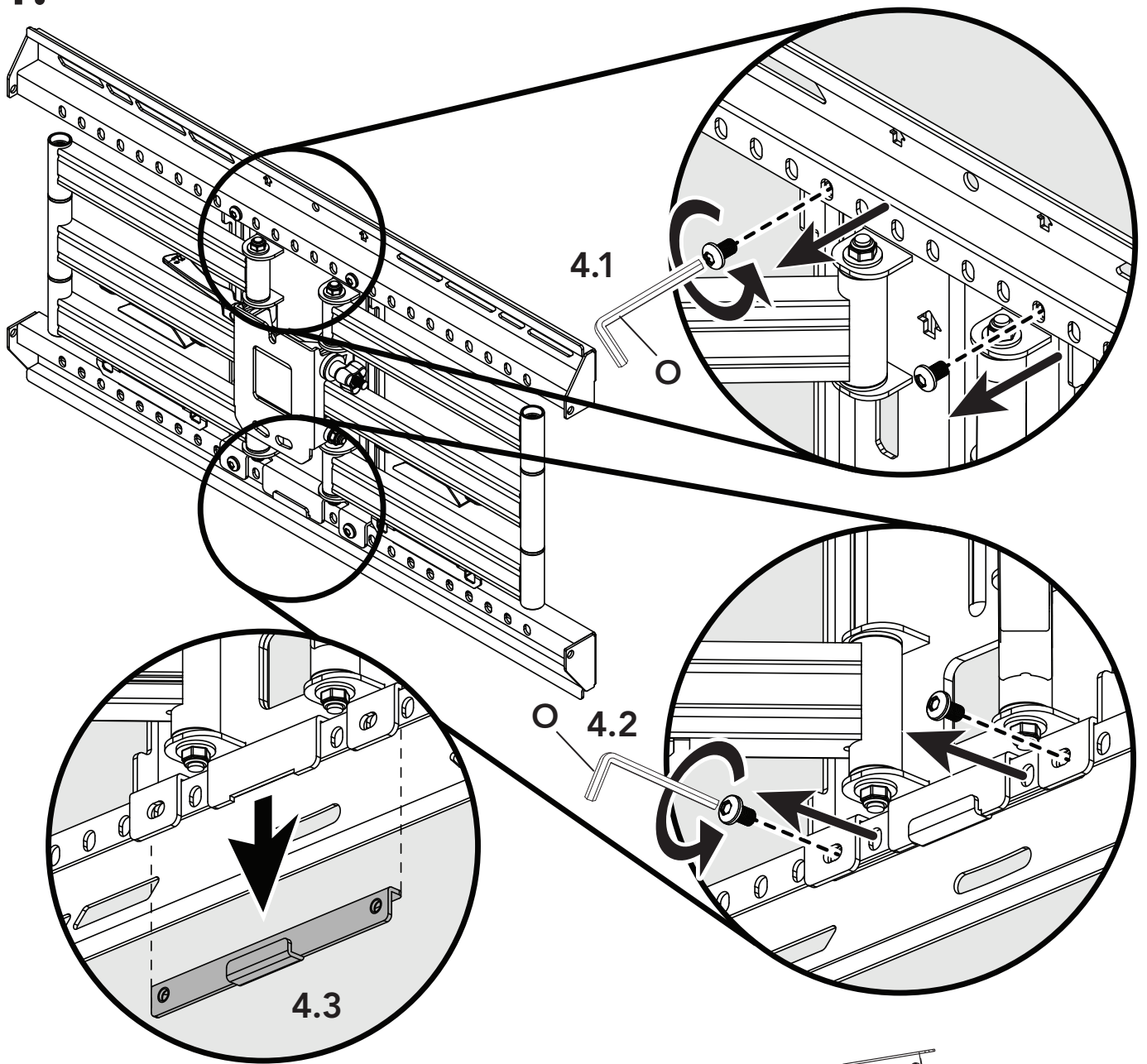

Top of the mount/
Sommet de la montagne/
Parte de arriba del montaje

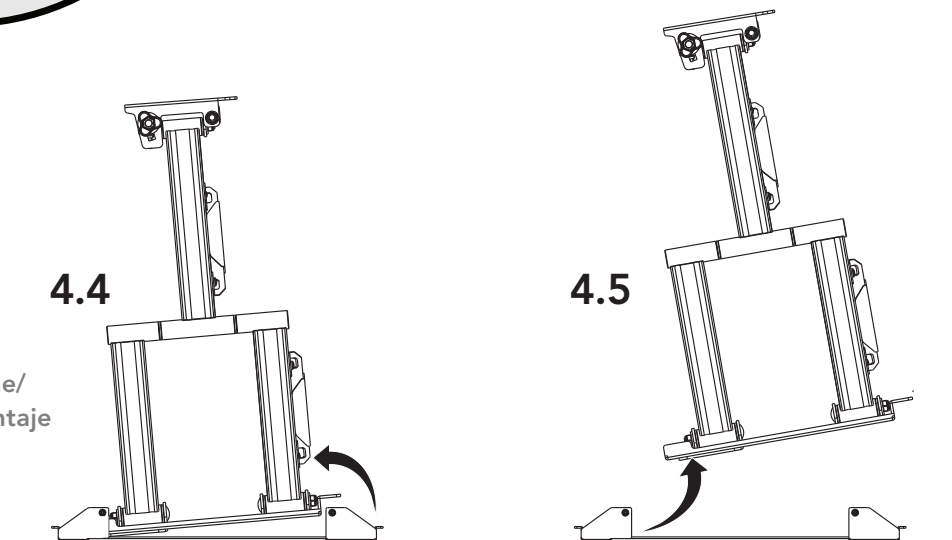

5A. Wood Stud Wall/ Mur de Montants en Bois/ Pared de vigas de madera

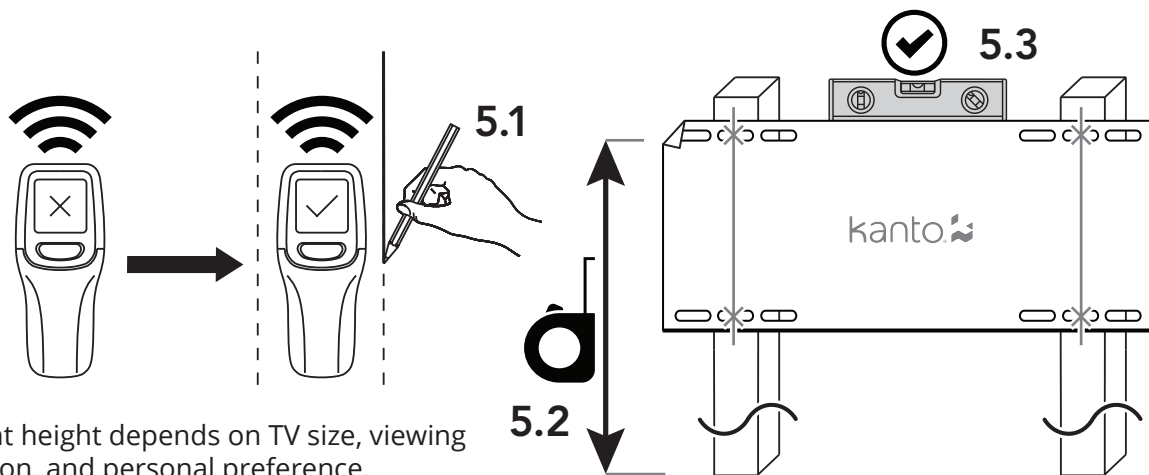

Mount height depends on TV size, viewing position, and personal preference.

La hauteur du support varie selon la taille du téléviseur, la position de visualisation et de préférence personnelle

La altura a la que se instala el montaje depende del tamaño de la televisión, la posición de visualización, y las preferencias personales.

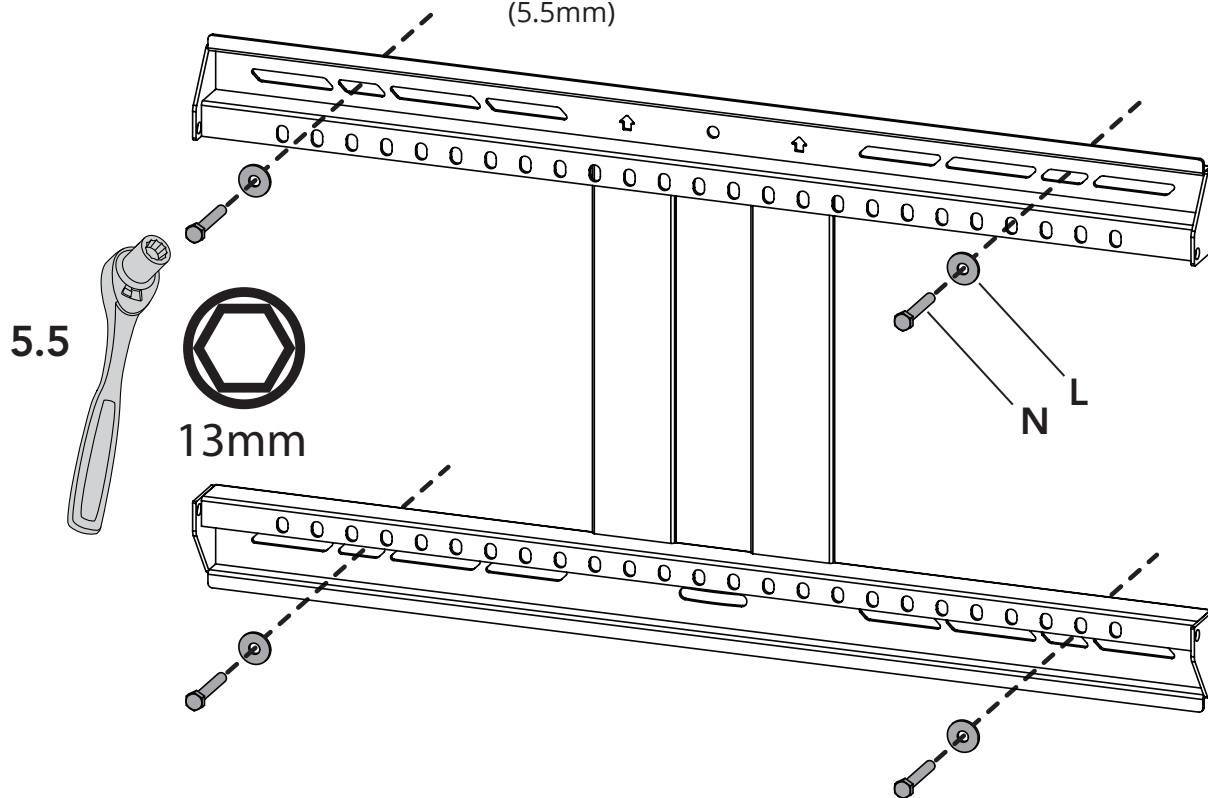
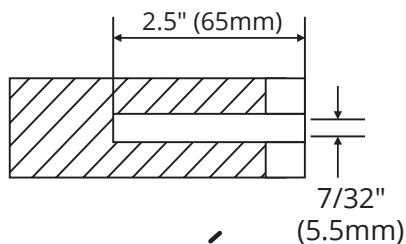
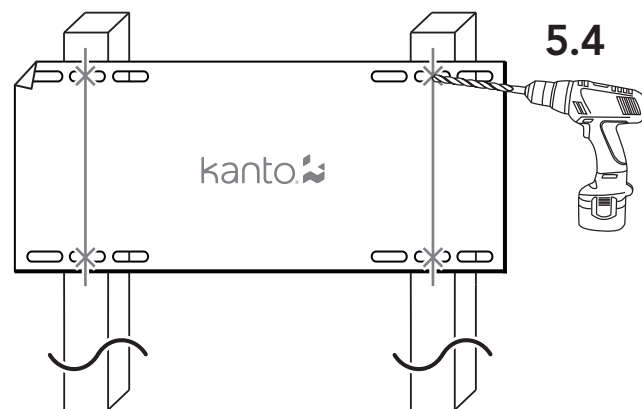

5B. Brick or Concrete/ Brique ou Béton/ Ladrillo u Hormigón

Mount height depends on TV size, viewing position, and personal preference.

La hauteur du support varie selon la taille du téléviseur, la position de visualisation et de préférence personnelle

La altura a la que se instala el montaje depende del tamaño de la televisión, la posición de visualización, y las preferencias personales.

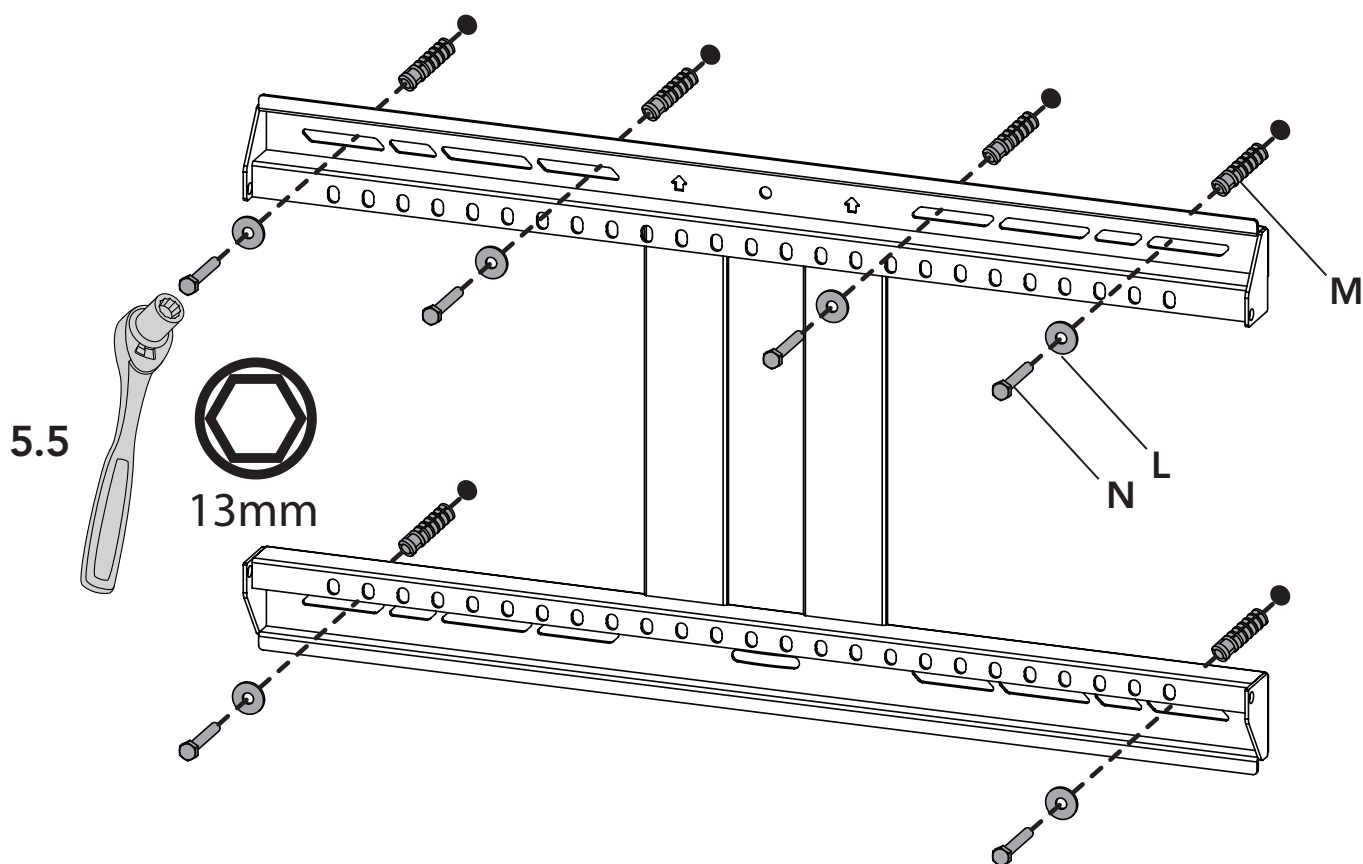
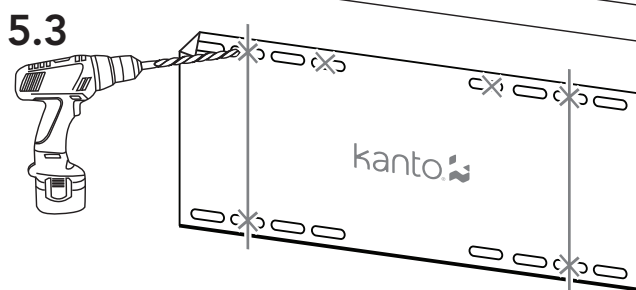
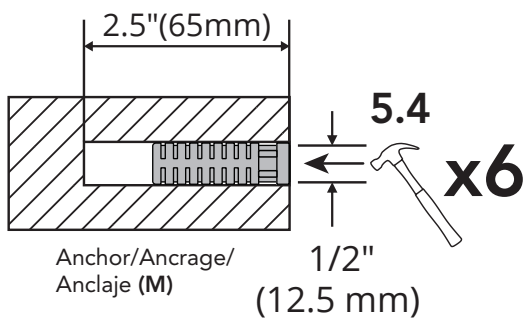
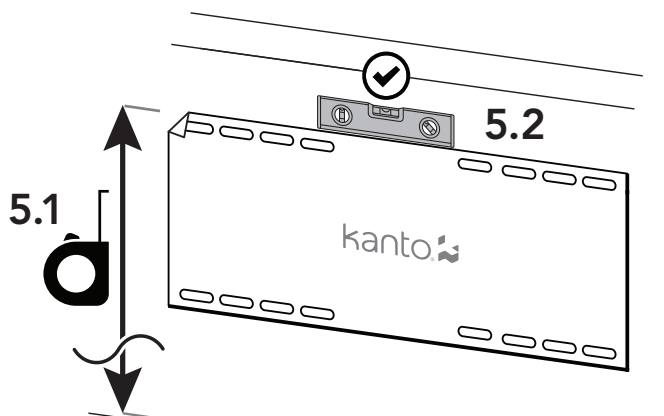

6.



Do not offset the arm assembly beyond the outer-most studs.

Ne pas compenser l'ensemble de bras au-delà du montant en bois plus à l'extérieur.

No compensar el conjunto del brazo más allá del montante de madera exterior.

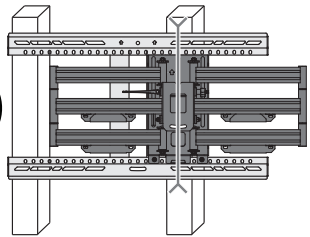
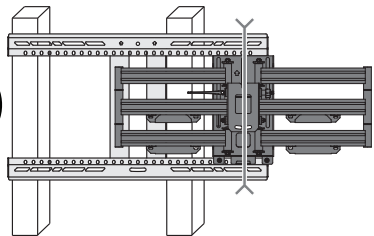
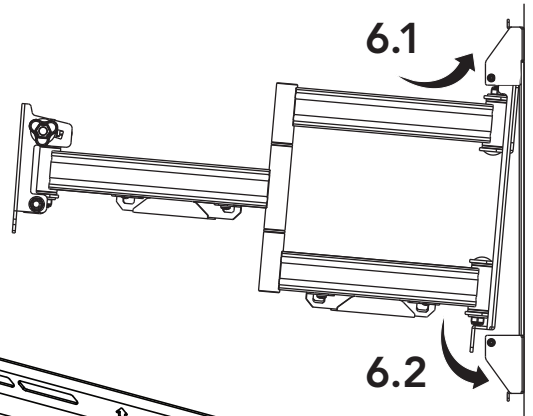

6.3

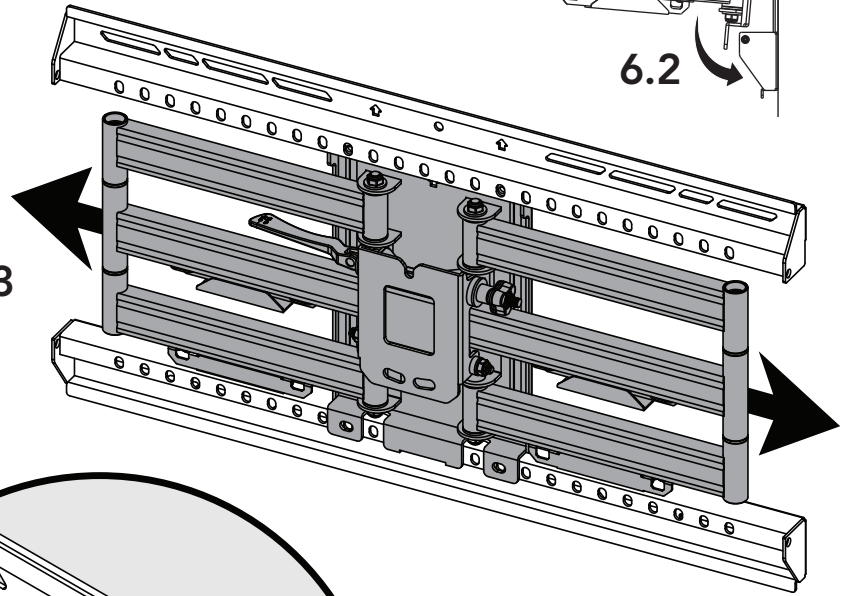

6.4

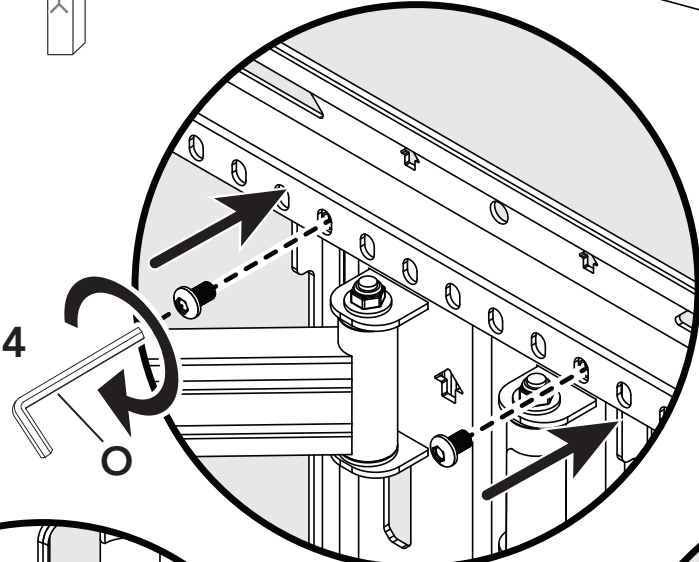

6.5

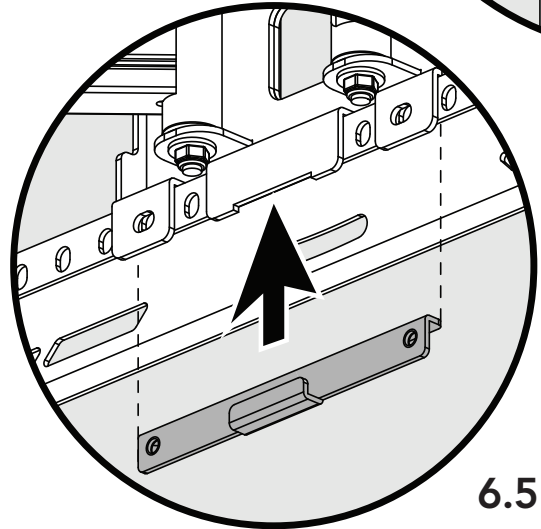

6.6

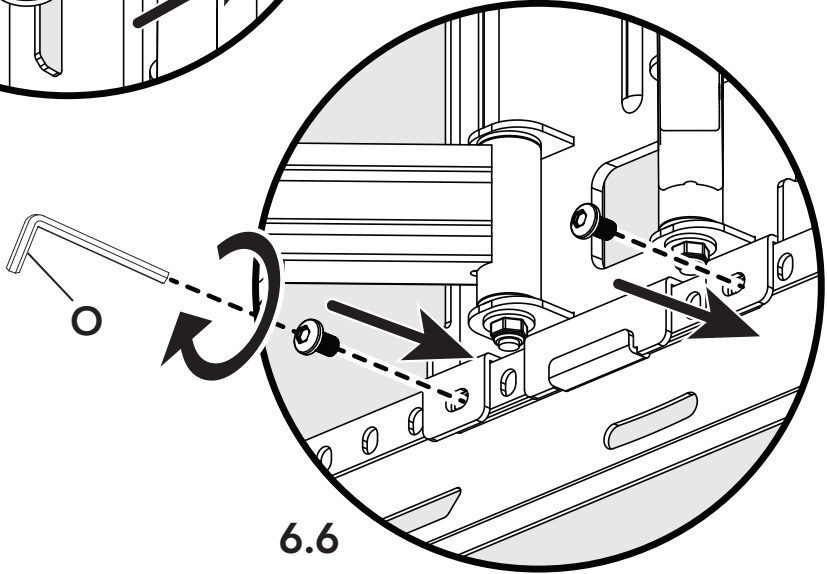

7.

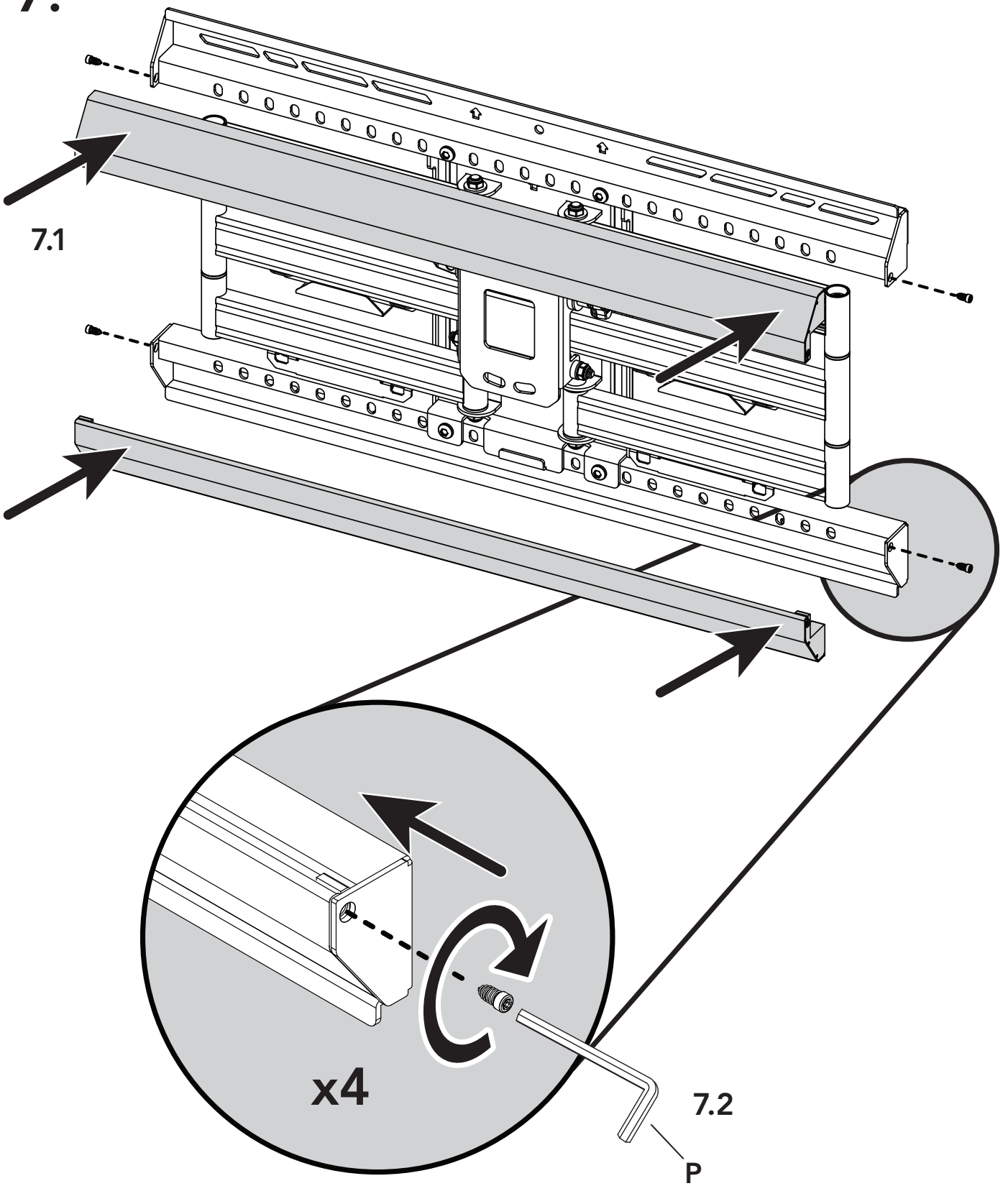

8.

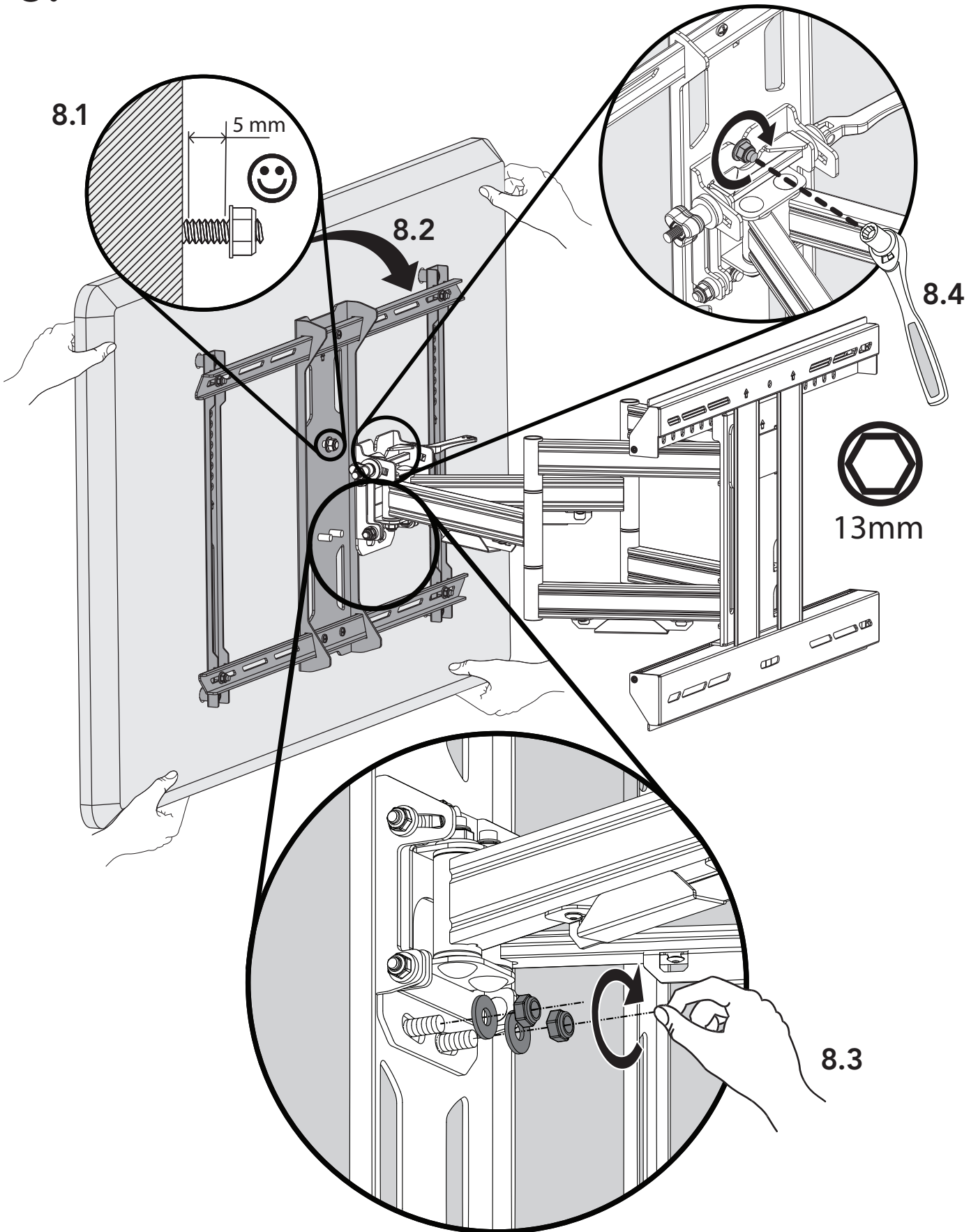

9.

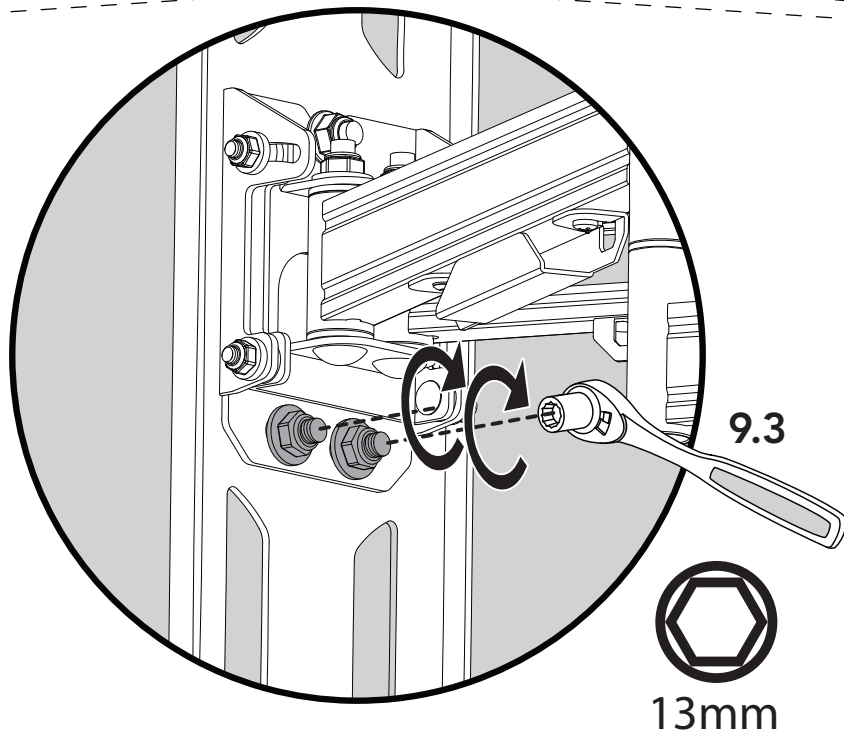
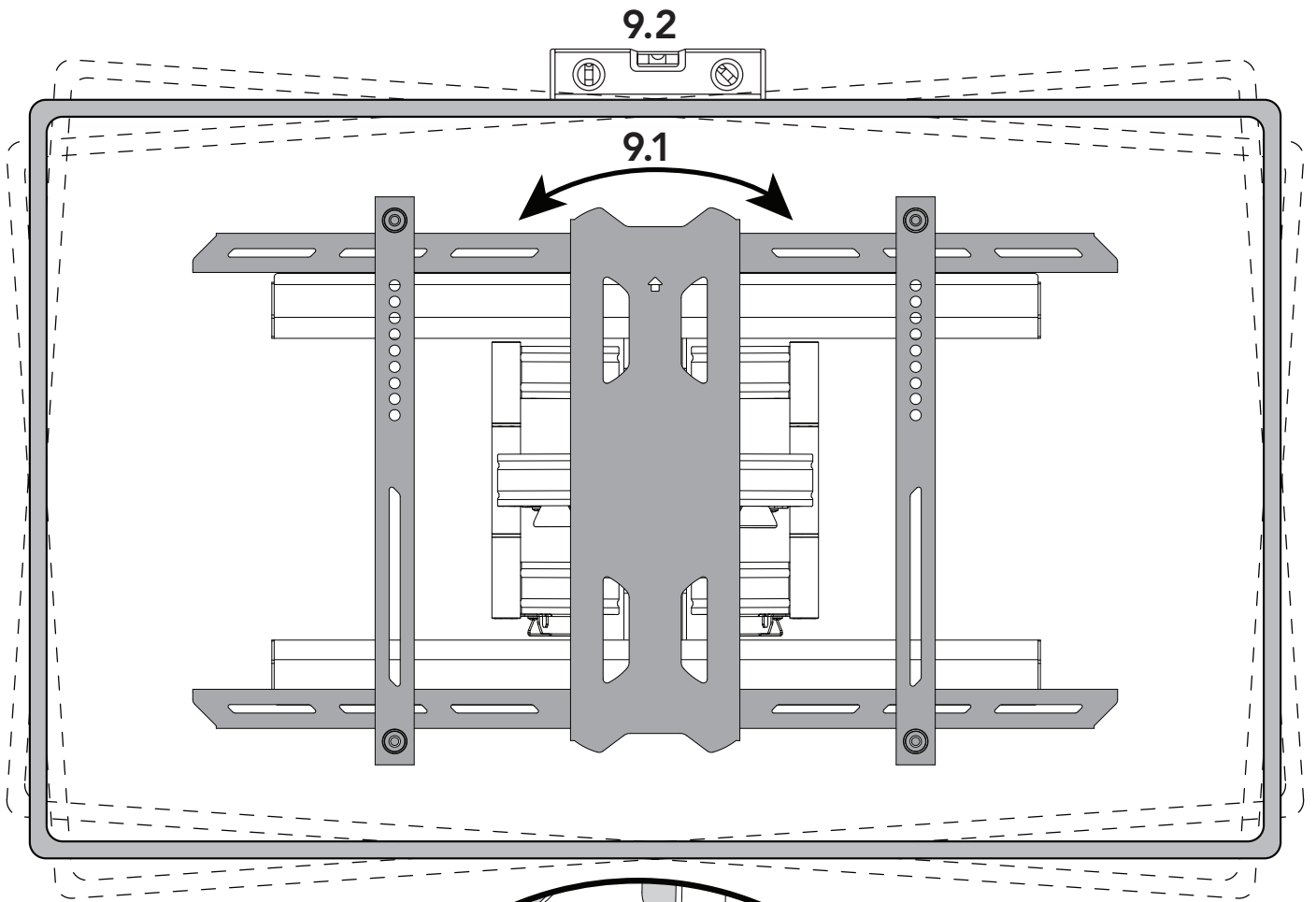

10.

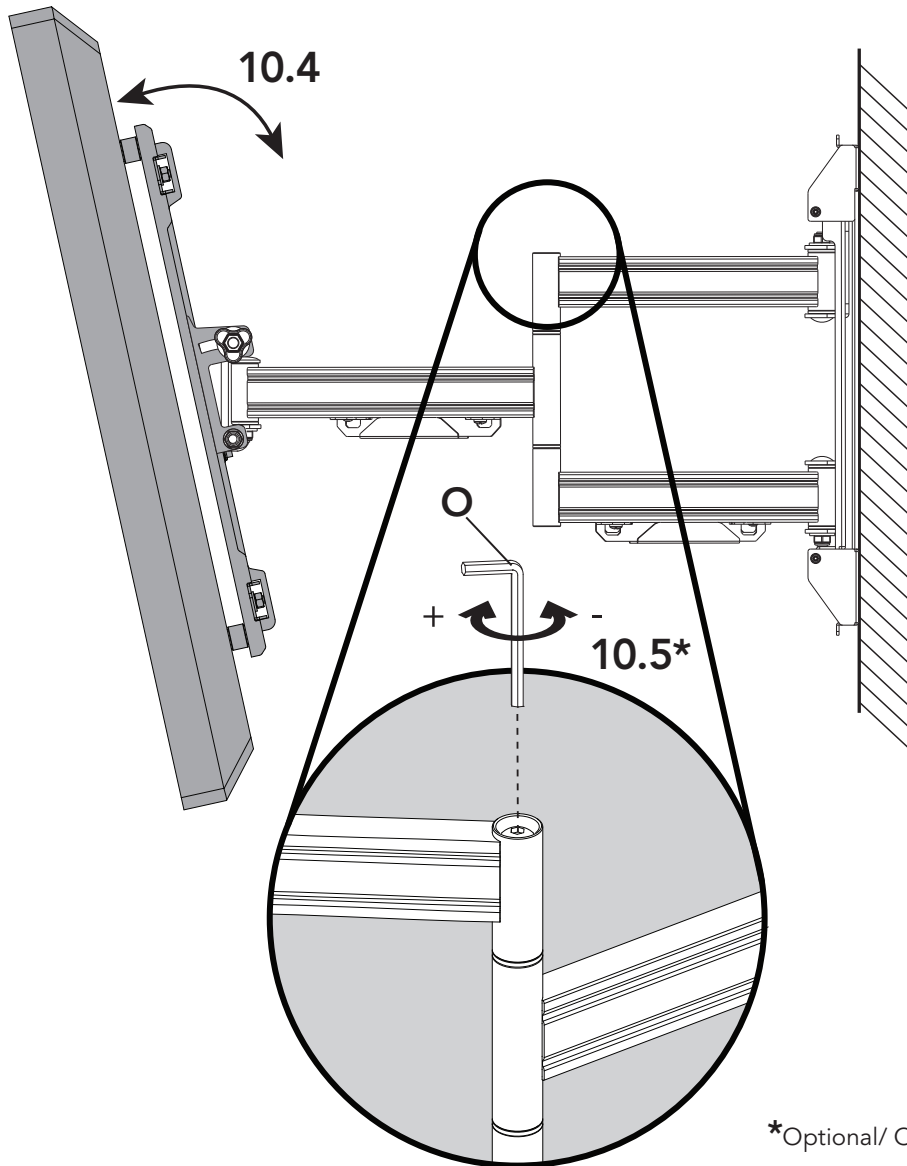
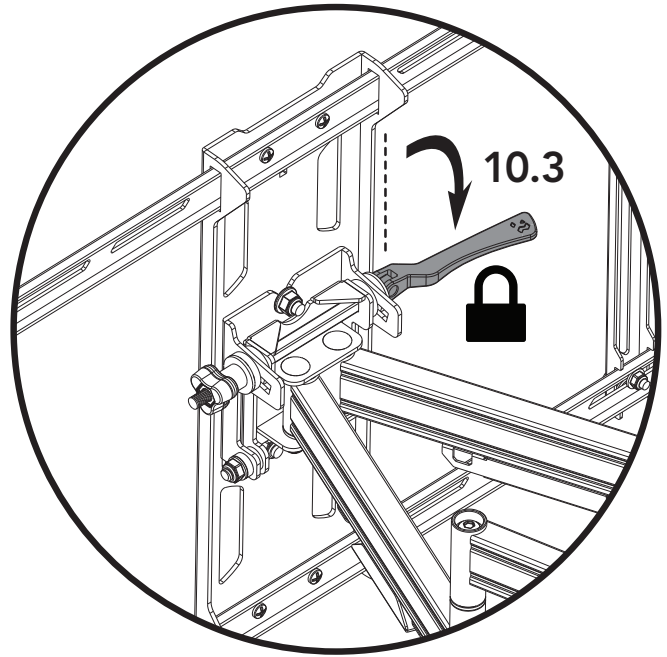
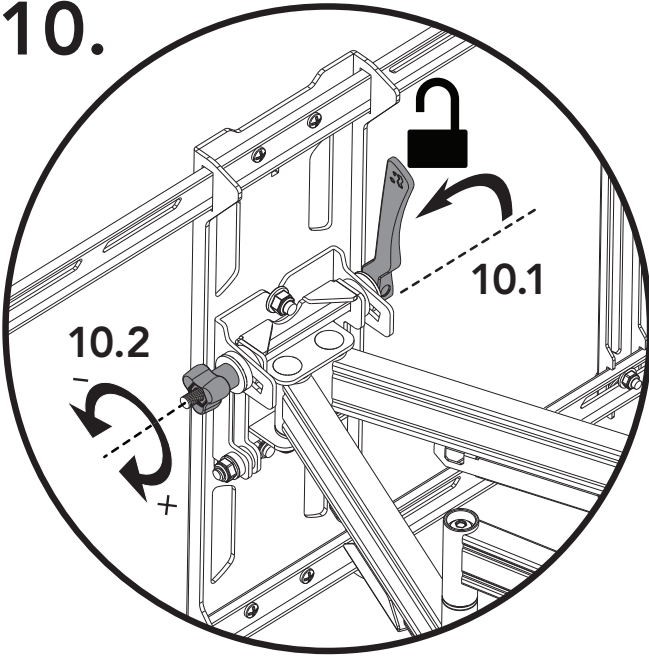

*Optional/ Optionnel/ Optionnel

11.

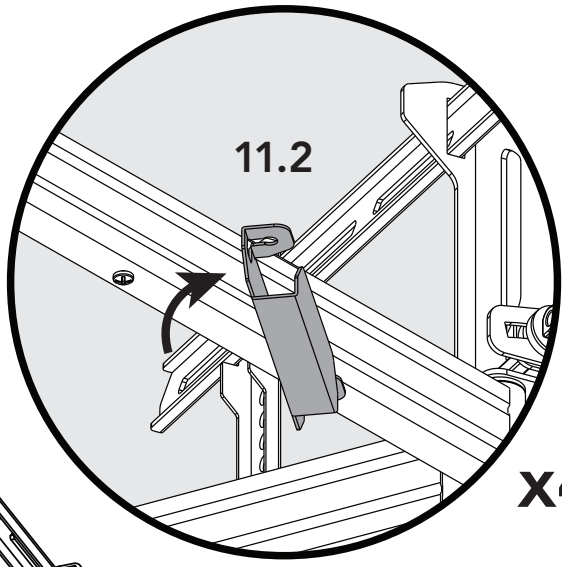
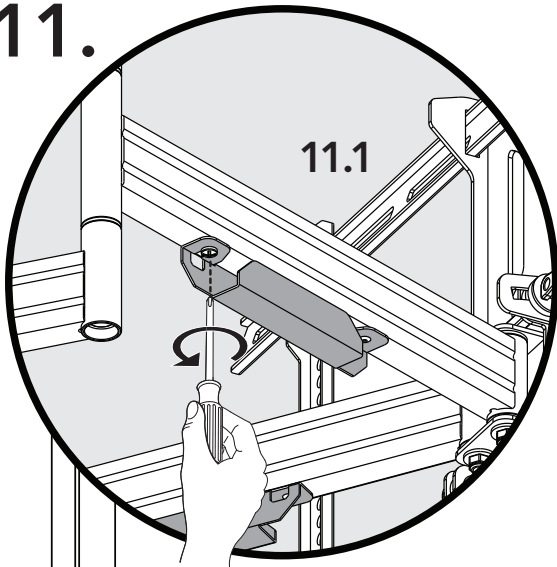

x4

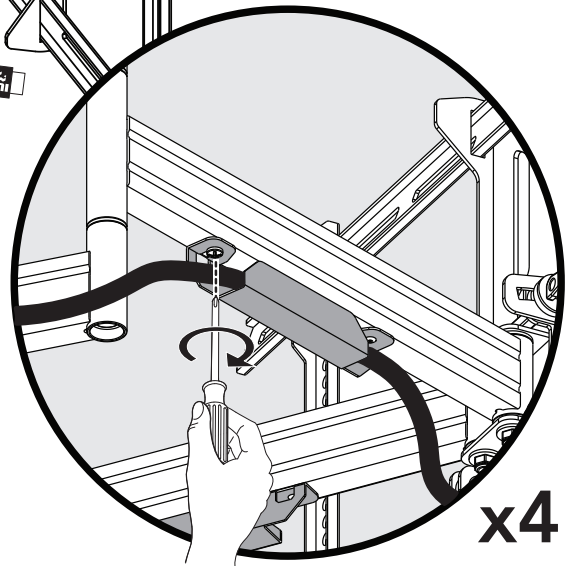
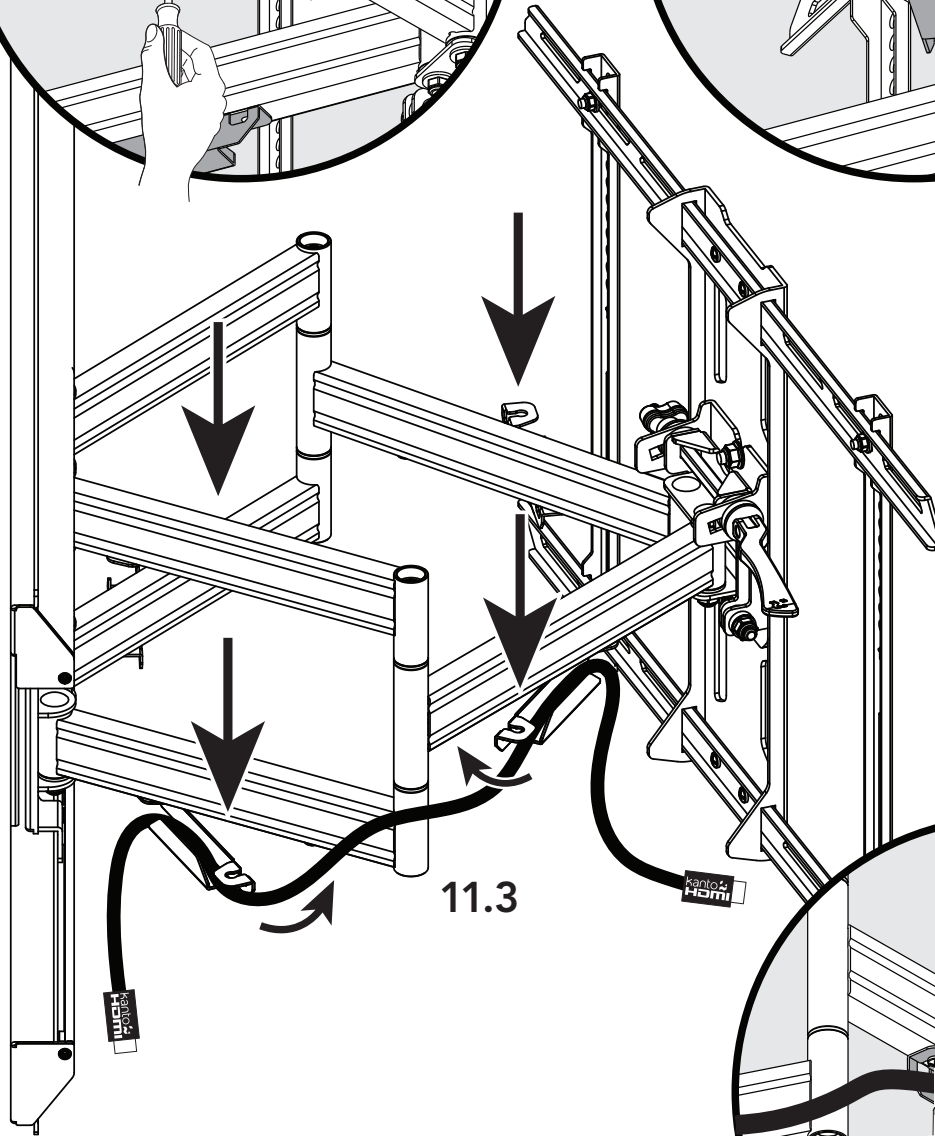

x4

Warranty

Limited Warranty to Original Purchaser

Kanto Distribution Inc. (Kanto) warrants the equipment it manufactures to be free from defects in material and workmanship for the following limited warranty period of: 10 years parts and labour

If equipment fails because of such defects and Kanto or an authorized dealer is notified within 10 years from the date of shipment with proof of original invoice, Kanto will, at its option, repair or replace the equipment, provided that the equipment has not been subjected to mechanical, electrical, or other abuse or modifications. Equipment that fails under conditions other than those covered will be repaired at the current price of parts and labor in effect at the repair. Such repairs are warranted for 90 days from the day of reshipment to the original purchaser. This warranty is in lieu of all other warranties expressed or implied, including without limitation, any implied warranty or merchantability or fitness for any particular purpose, all of which are expressly disclaimed. Customers will be responsible for obtaining a Return Authorization as well as shipping costs to return product to a Kanto location or authorized depot listed on the website. If the equipment is covered under the warranty provisions above, Kanto will repair or replace, and be responsible for return shipping to the customer. Please keep the original packaging so products will not be damaged during shipping, and we recommend you insure your shipment. If equipment fails outside the warranty provisions, customers will be quoted repair and return shipping costs prior to work being performed.

The information in the owner's manual has been carefully checked and is believed to be accurate. However, Kanto assumes no responsibility for any inaccuracies that may be contained in the manual. In no event will Kanto, be liable for direct, indirect, special, incidental, or consequential damages resulting from any defect or omission in this manual, even if advised of the possibility of such damages.

Garantie

Garantie Limitée à l'Acheteur Initial

Kanto Distribution Inc. (Kanto) garantie que le matériel qu'il produit est exempt de tout défaut dans les matériaux ou dans la main d'oeuvre pour la période de garantie suivante limitée à: 10 ans pour les pièces et la main d'oeuvre

Si le matériel tombe en panne du fait desdits défauts et que la notification en est faite à Kanto ou un revendeur agréé sous 10 ans à partir de la date de livraison avec comme preuve la facture originale, Kanto réparera ou remplacera, à sa discrétion, le matériel, à condition que le matériel n'ait pas été soumis à un usage incorrect ou une modification de nature mécanique, électrique ou autre. Le matériel qui tombe en panne sous des conditions autres que celles couvertes sera réparé au prix courant des pièces et de la main d'oeuvre concernant la réparation. Ces réparations sont garanties 90 jours à partir du jour de la nouvelle livraison à l'acheteur initial. Cette garantie tient lieu de toute autre garanties explicite ou tacite, y compris sans limitation, toute garantie tacite de qualité marchande ou d'adaptabilité à un but particulier, ces dernières ne pouvant expressément pas faire l'objet d'une renonciation. Les clients seront responsables pour l'obtention d'une autorisation de retour, ainsi que les frais pour retourner des produits à un endroit Kanto ou un dépôt autorisée, trouvé sur le site Web. Si le matériel est couvert selon les dispositions de la garantie ci-dessus, Kanto réparera ou remplacera, et sera responsable de l'expédition de retour au client. S'il vous plaît garder l'emballage original afin que les produits ne seront pas endommagés pendant le transport, et nous vous recommandons d'assurer votre envoi. S'il équipement fait défaut en dehors des dispositions de la garantie, les clients seront cotées les frais de réparation et d'expédition de retour avant que le travail est effectué.

Les informations dans le manuel de l'utilisateur ont été soigneusement vérifiées et sont réputées exactes. Cependant Kanto n'engage aucune responsabilité pour toute inexactitude pouvant apparaître dans le manuel. Kanto ne sera en aucun cas tenu responsable pour les dégâts directs, indirects, spéciaux ou résultant d'un quelconque défaut ou omission dans ce manuel, même si averti de la possibilité de tels dégâts.

Garantía

Garantía Limitada al Comprador Original

Kanto Distribution Inc. (Kanto) garantiza que las piezas del equipo no presentan ningún defecto material o de funcionamiento por el siguiente periodo de garantía limitado: 10 años para las piezas y el coste de mano de obra.

Si su equipo fallara debido a dichos defectos y se ha notificado a Kanto o un distribuidor autorizado en un periodo inferior a 10 años desde la fecha de envío con prueba del recibo original, Kanto reparará o sustituirá el equipo, según su criterio, y siempre y cuando no se haya sometido el equipo a abusos o modificaciones mecánicas, eléctricas o de otro tipo. Si el equipo fallara bajo unas condiciones distintas a las cubiertas por la garantía, será reparado teniendo en cuenta el precio de las piezas y la mano de obra necesarios para tal fin. Dichas reparaciones están cubiertas por una garantía de 90 días desde la fecha de reenvío al comprador original. Esta garantía prevalece sobre cualquier otra garantía expresa o implícita, incluyendo, y sin limitación alguna, cualquier garantía implícita de comercialización o idoneidad para un propósito particular, quedando todas ellas expresamente rechazadas. Los clientes serán responsables de obtener una autorización de devolución, así como los gastos de envío al devolver el producto a una ubicación de Kanto o depósito autorizado que se lista en el sitio web. Si el equipo está cubierto por las disposiciones de garantía mencionadas, Kanto reparará o reemplazará, y será responsable de envío de devolución al cliente. Por favor, guarde el embalaje original para que los productos no se dañen durante el envío, y le recomendamos que asegure su envío. Si el equipo falla fuera de las disposiciones de la garantía, los clientes recibirán la estimación de los costos de envío, reparación y devolución antes de que el trabajo de reparación se realice.

La información contenida en el Manual del usuario ha sido revisada concienzudamente, teniéndose por veraz y exacta. Sin embargo, Kanto no se responsabiliza por las imprecisiones que podría haber en el manual. Kanto no será responsable, bajo ninguna circunstancia, de los daños directos, indirectos, especiales, fortuitos o consiguientes, resultantes de algún defecto u omisión en este manual, incluso aunque se le haya informado acerca de la posibilidad de dichos daños.