

SERVICE INFORMATION – DO NOT REMOVE

⚠ WARNING



Electrical Shock Hazard

Disconnect power before servicing.

Replace all parts and panels before operating.

Failure to do so can result in death or electrical shock.

SPECIFICATIONS

Electrical Supply (under load) - 60 Hz – 120 VAC

Supply Water Flow Rate – To fill 3.8 L in 36 seconds, 100 psi maximum and 20 psi minimum.

Supply Water Temperature – 120°F (49°C).

Before Starting Dishwasher - Run water at sink faucet until hot.

Water Charge – Approx. 3.8 L each fill

Lower Spray Arm Rotation: 20 – 40 rpm

Upper Spray Arm Rotation: 15 – 40 rpm

COMMON CAUSES OF LEAKS

Door Area

- Tub gasket not firmly seated in corners.
- Tub shifted out of square during installation, causing leak in upper corners.
- Spray arm split, open crimp seams, or binding.
- Sudsing, which may be caused by:
 - Use of non-dishwasher detergent.
 - Low water temperature should be 120°F to 150°F (49°C to 66°C).
 - Inferior dishwasher detergent not suppressing foam.

Lower pump housing and motor area

- Motor shaft seal damaged or defective.
- Pump housing cracked.
- Hose connections loose.

Other Areas

- Water temperature over 160°F (71°C) causing excessive condensation.

NOTE: Water level after a complete fill should be approximately 2.5" (6.35 cm) above the heating element.

WASHABILITY COMPLAINTS

Dishes not clean

- Supply water temperature should be 120°F to 150°F (49°C to 66°C) for best results.
- Improper loading.
- Old detergent expired, caked or clumping.
- Detergent cup is not releasing or is opening too soon.
- Low water fill due to low water supply pressure or clogged water valve.
- Hard water film (water with 12 grains or more hardness may require a water softener), use more detergent.
- Etching (usually on glassware), caused by a combination of soft water (0-4 grains), water temperature over 160°F (71°C), or too much detergent.

Dishes not dry

- Dishes not loaded to permit proper draining.
- Rinse aid not being used in models equipped with automatic rinse aid dispenser.
- Supply water temperature under 140°F (60°C). Open faucet to purge cold water out of hot water line.
- Low voltage power supply.
- Failed heating element – a good element has a resistance of 29.5 – 32.5 ohms.

Staining

- Red or brown stains (iron stains) on the tub or dishes may be caused by as little as 1 ppm of iron in the water supply.

To remove:

- Remove all dishware and silverware.
- Place citric acid in covered cup.
- Allow dishwasher to run through complete normal cycle uninterrupted. The dry cycle may be omitted.
- Hard water film/film/lime deposit build-up.
 - Pour 2 cups of vinegar into empty dishwasher and run through RINSE cycle. Filmed glasses/dishware may also be cleaned in this manner, but not silverware.

THE DISHWASHER IS PROGRAMMED WITH A SERVICE MODE TO AID THE TECHNICIAN IN TROUBLESHOOTING THE DISHWASHER. EACH COMPONENT IS CYCLED TO VERIFY IF IT IS FUNCTIONING CORRECTLY.

TO ENTER SERVICE MODE:

OPEN THE DOOR, PRESS AND HOLD THE START BUTTON WHILE PRESSING THE RINSE BUTTON. ALL LED LIGHTS WILL FLASH. CLOSE THE DOOR TO ADVANCE TO STEP 1.

TO EXIT SERVICE MODE:

DISCONNECT POWER TO THE DISHWASHER.

No.	Component	Note
1	Water Valve	Turn on water valve. The flow meter will allow 3 L of water to come in. The turbidity sensor will function and the turbidity value will be displayed.
2	Wash Pump Heater	Turn on the wash pump. After 10 seconds the heater will turn on. The beeper will sound when the temperature has risen 3 - 5 degrees. The dishwasher will stop when the temperature has reached 57°C Press START to enter the next step.
3	Dispenser	Turn on the dispenser for 45 seconds.
4	Pause	Pause for 30 seconds.
5	Drain Pump	Turn on the drain pump for 30 seconds.
6	END	Beep one time. The display shows board type code and F0, F1, or F2. Restart to enter standby mode.

Display	Error	Error Description
E1	Water inlet Failure	During the water inlet step, if the flow meter can't detect a correct fill after 4 minutes, E1 will be displayed.
E3	Heater failure	When the temperature doesn't reach the correct value after 90 minutes, E3 will be displayed.
E4	Overflow	If water flows into the base and activates the flood detection switch, the dishwasher will display E4.
E6	NTC open circuit failure	Temperature sensor open circuit.
E7	NTC short circuit failure	Temperature sensor short circuit.

FAILURE SOLUTIONS:

1. If an alarm occurs, the machine will enter a failure solving process: The buzzer sounds once per second for 30 seconds. The error code will be displayed. During that time, the drain pump will turn on for 2 minutes.
2. During the drain, if the door is opened, the drain timing will pause.

110-127V/60Hz

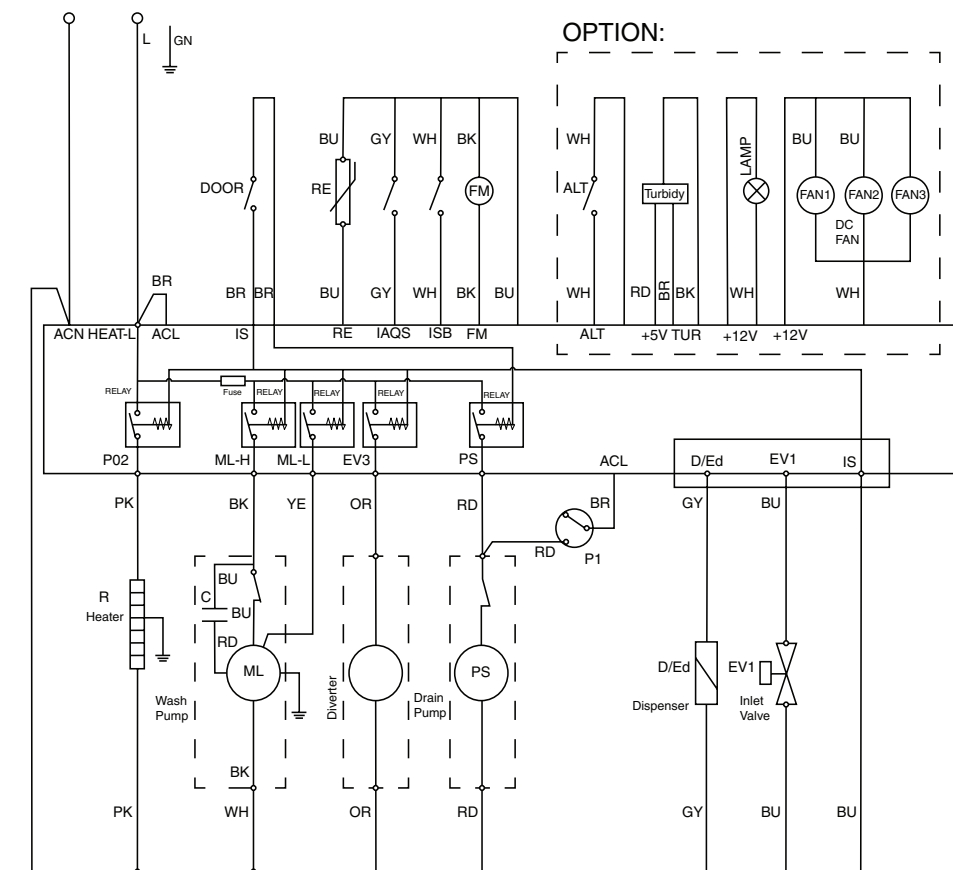

INFORMATIONS DE DÉPANNAGE - NE PAS ENLEVER

⚠ AVERTISSEMENT



Risque de choc électrique
Déconnecter la source de courant électrique avant l'entretien.
Replacer pièces et panneaux avant de faire la mise en marche.
Le non-respect de ces instructions peut causer un décès ou un choc électrique.

SPÉCIFICATIONS

Alimentation électrique (sous charge) - 60 Hz - 120 V CA

Débit de l'eau de lavage - Pour remplir 3, 8 l en 36 secondes, 100 psi maximum, 20 psi minimum.

Température de l'eau de lavage - 120°F (49°C).

Avant de mettre le lave-vaisselle en marche - Faire couler l'eau du robinet jusqu'à ce qu'elle soit très chaude.

Charge d'eau - 3,8 l environ à chaque remplissage.

Rotation du bras d'aspersion inférieur : 20~40 tr/min

Rotation du bras d'aspersion supérieure : 15~40 tr/min

CAUSES DE FUITES

Communes Fuites au niveau de la porte

- Le joint d'étanchéité de la cuve n'est pas fermement en place dans les coins.
- La cuve a glissé pendant le montage et elle n'est plus d'équerre, provoquant une fuite dans les coins supérieurs.
- Bras d'aspersion fendu, fixations ou joints par serrage ouverts.
- Excès de mousse, pouvant être causé par :
 - l'utilisation d'un détergent qui n'est pas pour lave-vaisselle.
 - une température trop basse elle doit être comprise entre 120°F et 150°F (49°C et 66°C).
 - Détergent pour lave-vaisselle de qualité inférieure, sans supprimeur de mousse.

Fuites au niveau du moteur et de la partie inférieure du corps de pompe

- Joint de l'arbre du moteur endommagé ou défectueux.
- Corps de pompe fissuré.
- Raccords de tuyaux mal serrés.

Autres fuites

- Eau d'une température supérieure à 160°F (71°C), provoquant une condensation excessive.
REMARQUE: Le niveau d'eau après un remplissage complet doit être d'environ 2,5" (6,35) au-dessus du Calrod.

PROBLÈMES DE LAVAGE

Vaisselle pas propre

- Eau de lavage d'une température comprise entre 120°F et 150°F (49°C et 66°C) pour obtenir de meilleurs résultats.
- Chargement incorrect.
- Détergent vieux, périmé, desséché, formant des agglomérats.
- Le distributeur de détergent ne s'ouvre pas ou s'ouvre trop tôt.
- Quantité d'eau insuffisante en raison d'une pression d'eau trop faible ou de robinetterie bouchée.
- Voile laissé par l'eau dure (un adoucisseur d'eau peut être nécessaire si la dureté de l'eau est égale ou supérieure à 12 grains). Utiliser davantage de détergent.
- Taches permanentes (en général sur les verres) dues à une combinaison de facteurs : eau douce (0-4 grains), température supérieure à 160°F (71°C) ou trop de détergent.

Vaisselle pas sèche

- Le chargement de la vaisselle ne permet pas l'égouttement.
- Aucun agent mouillant n'est utilisé avec les modèles équipés d'un distributeur automatique d'agent mouillant.
- Eau de lavage d'une température inférieure à 140°F (60°C). Purger l'eau froide du robinet d'eau chaude.
- Alimentation électrique d'une tension trop faible.
- Élément chauffant défectueux. Il doit avoir une résistance de 29,5 à 32,5 ohms.

Taches

- Des taches brunes ou rouges (taches de rouille) sur la cuve ou la vaisselle peuvent être dues à la présence de fer dans l'eau (même en quantité minime, par ex. une partie par million).

Pour les éliminer :

- Enlever toute la vaisselle et les couverts.
- Mettre de l'acide citrique dans le godet fermé.
- Faire faire un cycle normal complet sans interruption au lave-vaisselle. Le cycle de séchage peut être omis.
- Accumulation d'un dépôt de calcaire laissé par l'eau dure.
Pour l'éliminer :
 - Verser 2 tasses de vinaigre dans le lave-vaisselle vide et lui faire faire un cycle de rinçage d'attente. Le même traitement peut être appliqué à la vaisselle et aux verres couverts d'un voile d'eau dure, mais pas aux articles en argent.

LE LAVE-VAISSELLE EST PROGRAMMÉ AVEC UN MODE DE SERVICE POUR AIDER LE TECHNICIEN À FAIRE LE DIAGNOSTIC DES PANNES DU LAVE-VAISSELLE. CHAQUE COMPOSANT EST ALLUMÉ/ÉTEINT POUR VÉRIFIER SON BON FONCTIONNEMENT.

POUR ACCÉDER AU MODE DE SERVICE :

OUVREZ LA PORTE, PRESSEZ ET MAINTENEZ LA TOUCHE START EN MÊME TEMPS QUE VOUS PRESSEZ LA TOUCHE RINÇAGE. TOUS LES LED VONT CLIGNOTER. FERMEZ LA PORTE ET PASSEZ À L'ÉTAPE 1.

POUR SORTIR DU MODE ENTRETIEN :

ÉTEIGNEZ LE LAVE-VAISSELLE.

No.	Élément	Note
1	Robinet d'Arrivée d'Eau	Ouvrez le robinet d'arrivée d'eau. Le débitmètre va permettre l'arrivée de 3 L d'eau. Le capteur de turbidité va fonctionner et le niveau de turbidité sera affiché.
2	Chauffage de la Pompe de Lavage	Mettez la Pompe de Lavage en marche. Après 10 secondes le chauffage va se mettre en route. Le signal sonore va se déclencher quand la température atteint 3 - 5 degrés. Le lave-vaisselle va s'arrêter quand la température aura atteint 57°C. Pressez START pour passer à l'étape suivante.
3	Distributeur	Mettez en route le distributeur durant 45 secondes.
4	Pause	Mettez sur pause durant 30 secondes.
5	Pompe de Vidange	Mettez la pompe de vidange en marche durant 30 secondes.
6	FIN	Le signal sonore sonne une fois. L'affichage montre le type de code du tableau et F0, F1, ou F2. Redémarrez ou introduisez le mode pause.

Affichage	Erreur	Description de l'erreur
E1	Défaillance d'arrivée d'Eau	Durant l'étape d'arrivée de l'eau, si le débitmètre ne détecte pas le remplissage correct après 4 minutes, E1 sera affiché.
E3	Défaillance de chauffage	Quand la température n'atteint pas la valeur correcte après 90 minutes, E3 sera affiché.
E4	Débordement	Si l'eau s'écoule dans la plaque de base et active l'interrupteur à flotteur, le lave-vaisselle affichera E4.
E6	Défaillance du circuit ouvert de la sonde thermique	Capteur de température de la sonde thermique
E7	Défaillance du court-circuit CTN	Capteur de température de court-circuit.

SOLUTIONS AUX DÉFAILLANCES :

- Si une alarme se produit, le lave-vaisselle va entrer dans un processus de résolution de défaillance : l'alarme sonne toutes les secondes durant 30 secondes. Le code d'erreur sera affiché. Pendant ce temps, la pompe de vidange va fonctionner durant 2 minutes.
- Durant la vidange, si la porte est ouverte, le minutage de vidange va s'interrompre.

110-127V/60Hz

